

90° КОЛЯНО

Ø 20-250mm

FUSAMATIC ЩИФТ 4.0mm



Всички фитинги са произведени от чист черен полиетилен PE100. Фитингите за електрозаварка от полиетилен с висока пътност позволяват на проектантите и изпълнителите на комуналните услуги да създават напълно заварени тръбопроводни мрежи. Качеството на производство, надеждността и гъвкавостта на фитингите за електрозаварка от полиетилен с висока пътност осигуряват сигурността и спокойствието, необходими за присъединяването към полиетиленови тръби.

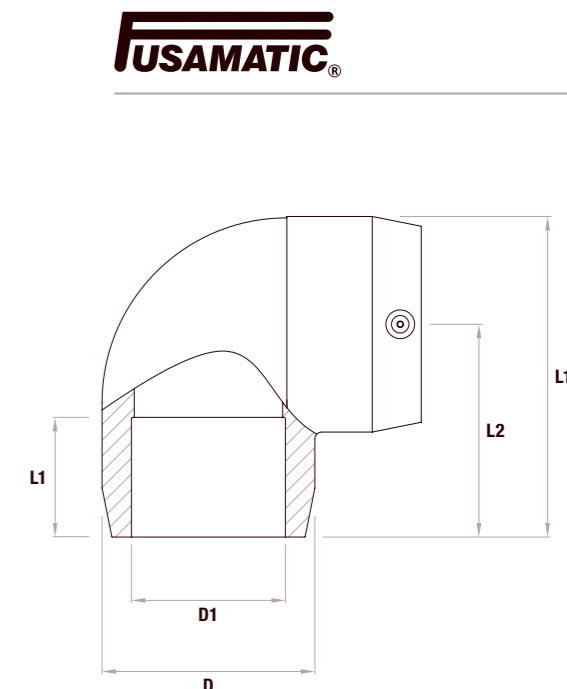
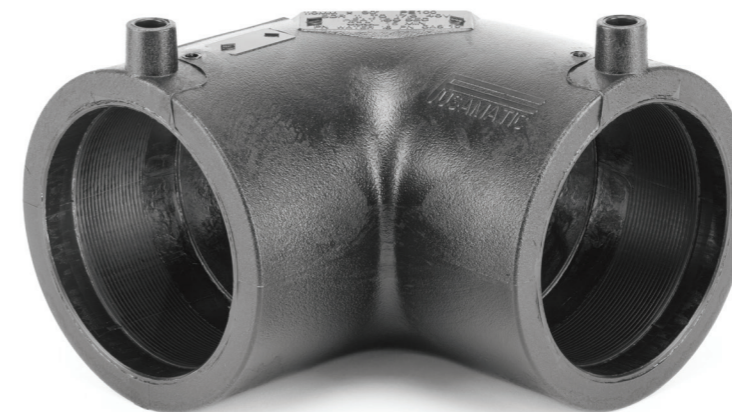

FUSAMATIC®

ПРИЛОЖЕНИЯ

● Газ ● Вода ● Отпадъчни води ● Напояване ● Минно дело

Информация за продукта

Материал: Всички фитинги са произведение от първичен черен PE100

Клас на налягане: Вода PN16 и Газ10 Bar
Всички посочени технически спецификации зависят от заварената PE тръба и от местните разпоредби за налягане в тръбопровода.

Спецификация на щифта: Fusamatic щифт 4.0mm (Автоматичен метод за осигуряване на правилни параметри на заваряване)

Индикатори за повдигане на електрозаваръчния щифт: Позволяват за лесно наблюдение процеса на електрозаварка

Температурен обхват: -10°C to +40°C

Температурен обхват на заварка: -10°C to +40°C (При използване на електрозаваръчни системи Fusamatic)

Параметри при ръчно заваряване: Вграден в тялото на фитинга за лесен контрол.

Индивидуално номериране: Всеки фитинг е индивидуално номериран за прецизно проследяване.

Постоянен партиден номер: Ясно маркиран за контрол на качеството.

Проследяване с баркод и QR код: Позволява пълно проследяване на всеки фитинг до суровините и критичните компоненти

Баркодове, съвместими с ISO: Баркод за заваряване, съвместим с ISO 13950 и баркод за проследяване, съвместим с ISO 12176-4

Марка: Fusamatic

Проектиран и произведен за

EN ISO 15494

EN 12201-3

EN 1555-3

ISO 4437-3

ISO 4427-3

Забележка: Възможно е да има регионални различия за някои от посочените стандарти. Моля, свържете се с нас за повече подробности...

Акcesoари

Контролна кутия за електрозаварка 256

Резачка за тръби 277

Скрепер за тръби 262 / 277

Скоби за подравняване и оформяне на тръби 264

Производител 276

Fusion Асистент

SDR ОБХВАТ 11- 21 ВОДА PN 16 ГАЗ 10 BAR PE100



90° КОЛЯНО / Ø 20-250mm / FUSAMATIC ЩИФТ 4.0mm

Референтен код	Размер на фитинга mm	L10 mm	L1 mm	L2 mm	D mm	D1 mm	SDR Обхват	Fusion време секунди	Време за охлаждане минути	Теоретично тегло/кг
EBKHFA20X90	20x90°	77	40	62	30	20	11	25	5	0.06
EBKHFA25X90	25x90°	76	41	60	35	25	11	30	5	0.07
EBKHFA32X90	32x90°	84	40	62	44	32	11	60	5	0.10
EBKHFA40X90	40x90°	91	42	65	52	40	11	50	5	0.12
EBKHFA50X90	50x90°	103	45	72	63	50	11	90	5	0.17
EBKHFA63X90	63x90°	123	50	84	80	63	11-17	35	5	0.31
EBKHFA75X90	75x90°	141	53	92	95	75	11-17	70	5	0.44
EBKHFA90X90	90x90°	165	60	109	113	90	11-17	90	10	0.68
EBKHFA110X90	110x90°	204	73	135	137	110	11-17	160	15	1.15
EBKHFA125X90	125x90°	228	75	152	154	125	11-17	200	15	1.64
EBKHFA160X90	160x90°	311.5	87	211.5	201	160	11-17	360	20	4.22
EBKHFA180X90	180x90°	308	90	197	222	180	11-17	360	20	4.65
EBKHFA200X90	200x90°	335	90	213	243	200	11-17	440	20	5.65
EBKHFA225X90	225x90°	376	100	239	274	225	11-17	600	30	7.40
EBKHFA250X90	250x90°	409	109	257	304	250	11-21	900	30	10.69

Вижте таблицата по-горе за SDR класове на всеки отделен фитинг.

1203/01-001



Fusion притежава множество местни и международни продуктови одобрения, както и одобрения за системи за управление на качеството по ISO 9001 и ISO 29001...

